

Dimensões

Comprimento	Largura	Altura
436	260	47
Peso	Approx. 2 Kg	
Espessura	10mm	

REVISÕES

REV.	DESCRIÇÃO	DATA	APROVADO POR
1	Alteração do rebaixo para o teclado (+3 mm) e remoção do corte na parte da frente.	03/09/2021	Alexandre
2	Colocação do corte para os dedos apenas na madeira.	02/11/2021	Alexandre

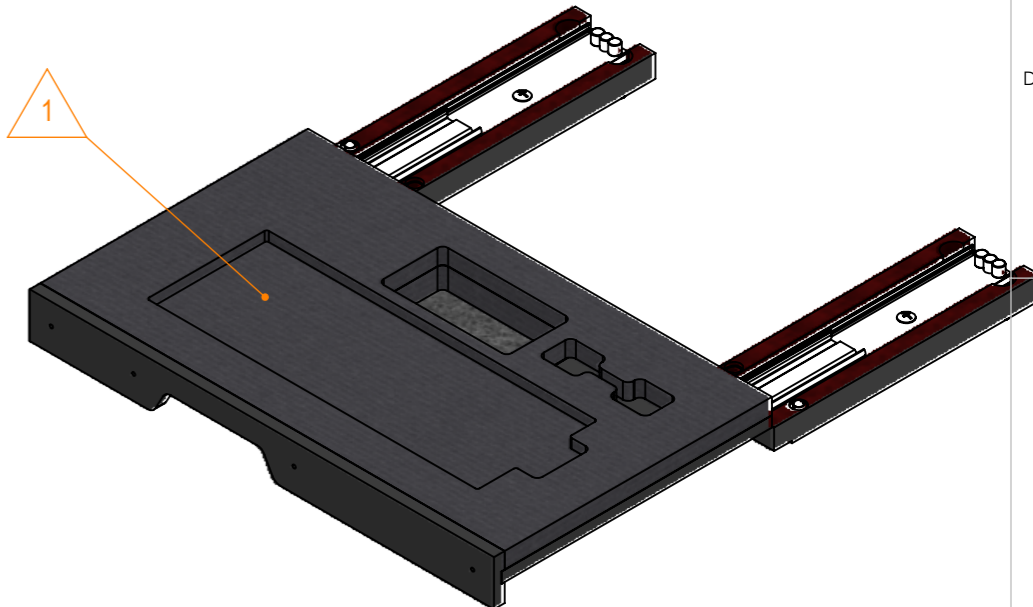
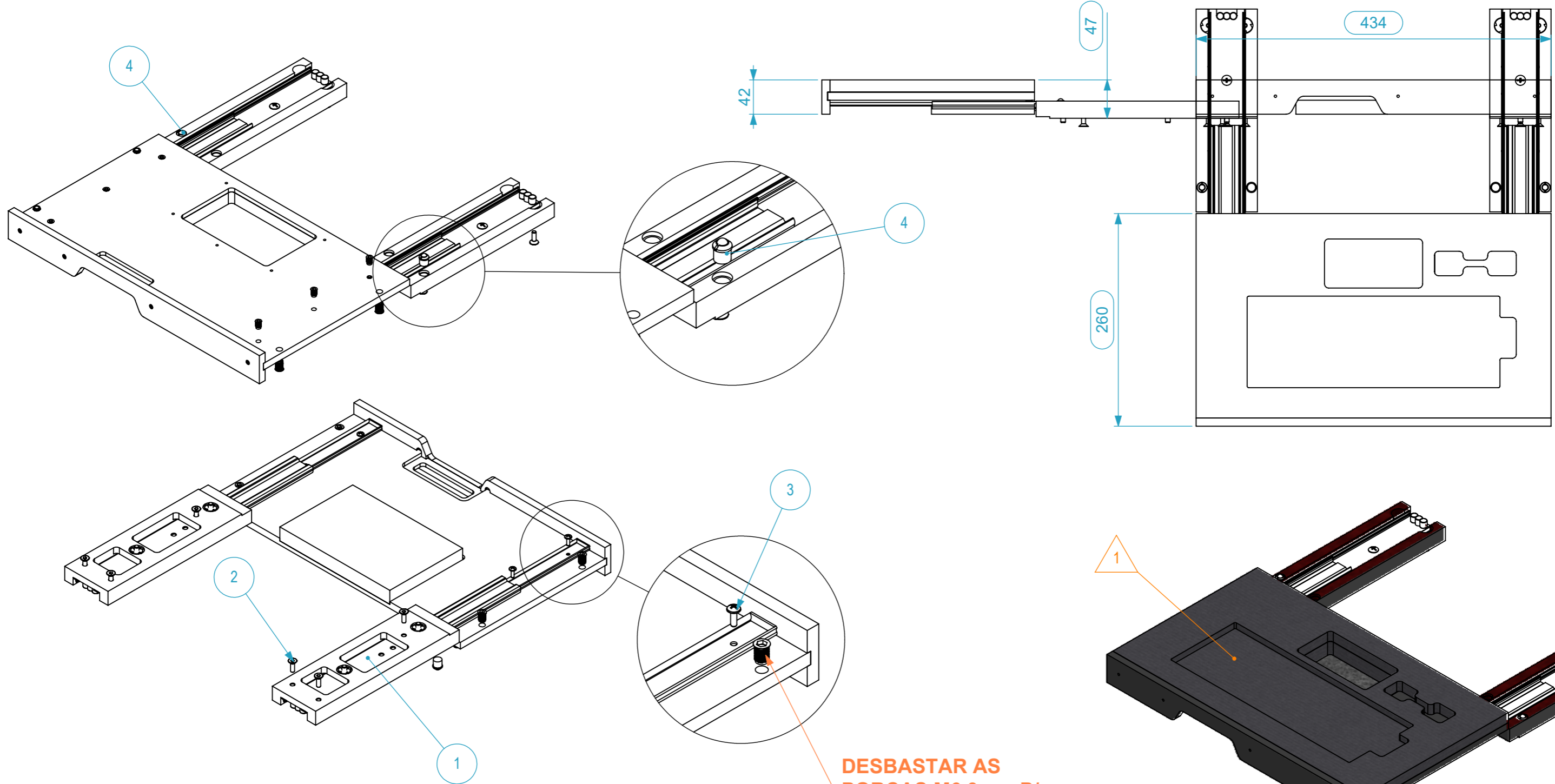

**DESBASTAR AS
PORCAS M6 3mm P/
FICAREM FACEDAS
COM A BASE**

Lista de Componentes

Item nº	Quant.	Descrição	Ref.
1	1	Par Suporte Corrediça Extr. Total 250mm	SUPORTE.025
2	6	PARAFUSO EMBEBER SEXTAVADO INTERIOR M5X16 - OXIDADO	DIN7991.M516.OX
3	6	PARAFUSO COMBI CABEÇA OVAL M4X12 - ZINCADO	DIN0082.M412.ZC
4	2	FECHO DE ESFERA Ø12x9	170.004
5	4	PORCA BÚSSOLA, AÇO M6X13 - ZINCADO	DIN0935.M613.ZC
6	6	PORCA BÚSSOLA, AÇO M4X10 - ZINCADO	DIN0935.M410.ZC

Material	Name	Date	 santosom PROFISSIONAL CARPES
Drawn by	paula.almeida	01/04/2023	
Reference	ACS06.044.A01		
This drawing must not be copied or disclosed without consent of the owner		Scale 1:5	units in mm DO NOT SCALE general tolerance 0.8mm
1st Angle projection		Tabuleiro Extr. Teclado e Rato 440mm p/ MÓV. ACS06	